



上海熊猫机械集团
SHANGHAI PANDA MACHINE GROUP
昭不拿互以

上海熊猫机械（集团）有限公司

山东省暖通空调制冷热动学术年会



www.panda.sh.cn



上海熊猫机械集团
SHANGHAI PANDA MACHINE GROUP

昭不食言

公司简介

上海熊猫机械(集团)有限公司成立于2000年,注册资金1.2亿,公司主要专业专注于水泵、无负压供水、智能箱式泵站、换热板式站、中水处理、电气控制、清洗机等设备的研发、生产和销售为一体的现代化大型企业集团。是中国水泵行业拥有自主知识产权最多的高新技术企业

公司概况

规模

六大生产基地

38个分公司
3500名员工

技术

260多项专利

4项入选国标图集

6项高新技术成果
转化项目

权威

《箱式 叠压供水
设备国家标准》

《罐式叠压供水
设备国家标准》



上海熊猫机械集团
SHANGHAI PANDA MACHINE GROUP

昭不食言

生产基地 (一)



集团
总部

加工
公司

温州
公司





上海熊猫机械集团
SHANGHAI PANDA MACHINE GROUP

昭不食言

生产基地 (二)



奉贤
工厂

郑州
公司

广德在
建工厂





熊猫专利 (展示部分)

集团申请专利260余项



风冷电机

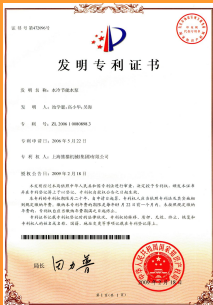

水冷节能水泵



变频器

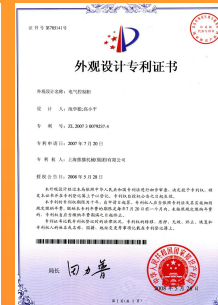

电气控制柜

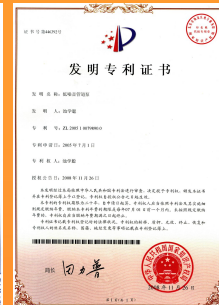

低噪音管道泵



高效节能装置



水冷电机



水冷节能水泵



单级屏蔽泵



电子净化水泵



隔膜稳压罐



恒压缓冲止回水泵



射流节能水泵



水冷式水泵



供水设备



中水处理箱



高效节能集中型水处理设备



小区泵房智能报警系统



一种双吸泵轴冷循环机构



潜水泵耦合安装专用密封垫



节能供水设备

生产能力

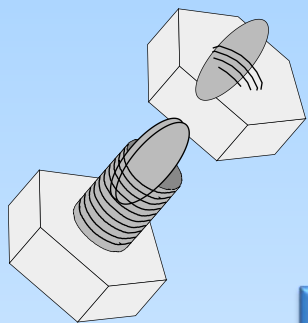

熊猫厂部年产能

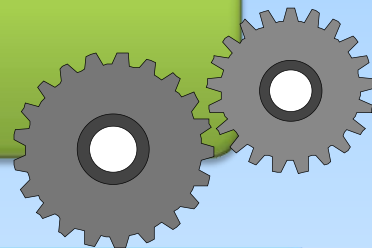

成套设备
8千套

不锈钢水箱
10万 m²

控制柜
6.5万台

单级泵/双吸
泵5万台

高效多级
泵3万台

排污泵10
万台



上海熊猫机械集团
SHANGHAI PANDA MACHINE GROUP

昭不食言

标准图集

四项产品入选国家建筑标准图集

无负压
叠压供水

恒压
消防泵

低频巡
检控制柜

自动搅
匀排污泵



上海熊猫机械集团
SHANGHAI PANDA MACHINE GROUP

昭不拿至如

转化成果



- 1、自动搅匀排污泵；
- 2、智能化箱式泵站；
- 3、恒压缓冲消防泵；
- 4、节电叠压给水设备。
- 5、智能变频无负压给水设备
- 6、轴冷变频专用泵



上海熊猫机械集团
SHANGHAI PANDA MACHINE GROUP

昭不食言

国家标准

XXXXX

XXXXXX

XXXXX

上海熊猫机械（集团）有限公司负责起草两项国家标准：

《箱式叠压给水设备》，GB/T24603-2009 2010年6月1日实施

《罐式叠压给水设备》，GB/T24912-2010 2011年5月1日实施

一流企业立标准
三流企业善服务

二流企业做产品
四流企业拼价格

国内领先（部分）

20项行业第一

泵行业中国第一



- 1、第一家同时起草罐式、箱式叠压两项国家标准
- 2、市场占有率第一建筑用泵
- 3、市场占有率第一叠压供水（叠压）设备
- 4、连续增长率第一行业规模企业
- 5、第一家提出吨水耗电量小于1度的企业
- 6、第一家推出产品保修3年的企业
- 7、第一家采用电泳流水线的企业
- 8、规模企业ERP在一年内投入正常使用
- 9、第一家自行研发管理平台的集团型企业
- 10、第一家为客户提供远程（视频）考察的企业
- 11、第一家推出罐式叠压水气分离又能补充到管网中
- 12、第一家推出箱式叠压供水设备的企业
- 13、第一家推出不锈钢水箱侧板无十字焊缝的企业
- 14、第一家推出小区泵房智能报警系统的企业
- 15、第一家推出自动搅匀排污泵
- 16、第一家推出不锈钢拉伸控制柜的企业
- 17、第一家推出不锈钢拉伸耦合导杆
- 18、第一家推出自动止回耦合
- 19、第一家推出缓闭止回恒压泵
- 20、第一家推出潜水消防泵



DYY板式换热机组

公司样机



产品图片



换热机组结构详解-机械设备-1.5、板式换热器-板片特征

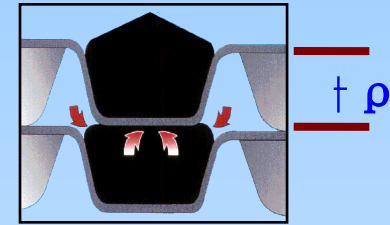

板片结构关键参数:

※波纹角度 β , ※波纹深度 t_p , ※波节距 λ .

- 任何一台板式换热器在选型时都应根据不同需要**注意**选用: **H**系列钝角波纹板, 也称高阻板 (High), **L**也称低阻板 (Low) 系列锐角波纹板, 或者**M (Mix)** 系列混合波纹板. 并采用合理的波纹深度及波节距匹配出最优化的设计结果。只有这样才能满足传热及处理量和压力降的要求! 板片的厚度: 0.4~1.2mm 通常采用0.5~0.6mm

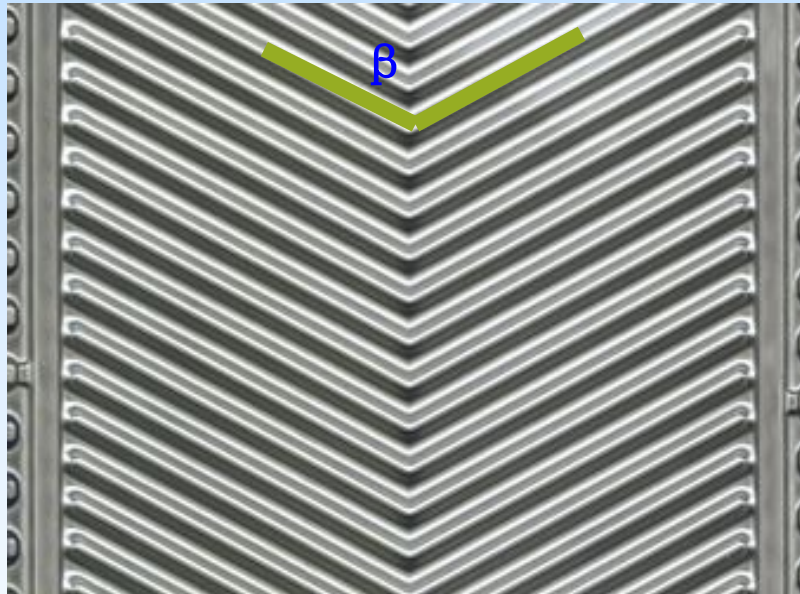

H系列板片

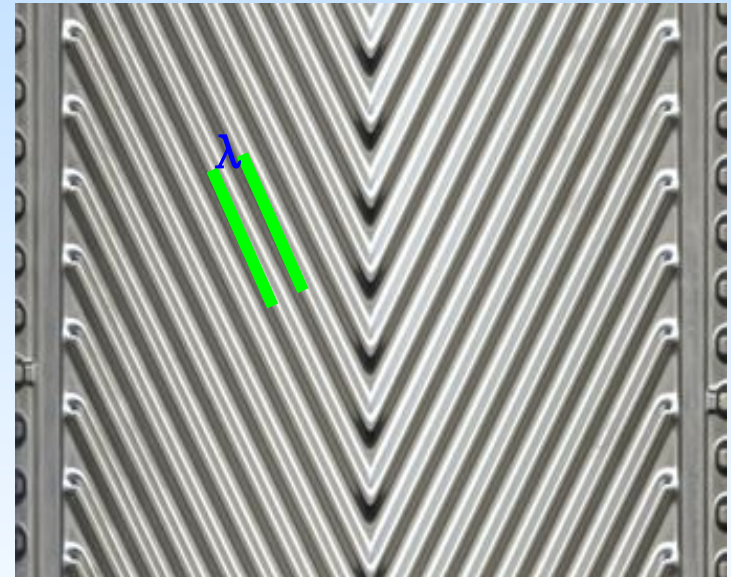

L系列板片

换热器板片比较

我公司板片出水口

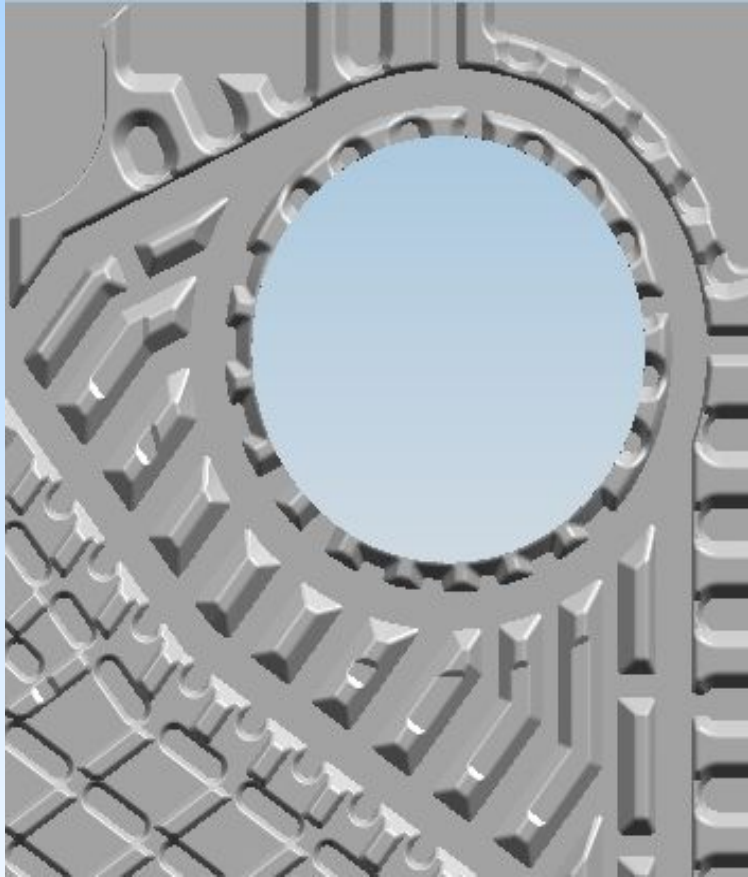

其它公司板片出水口

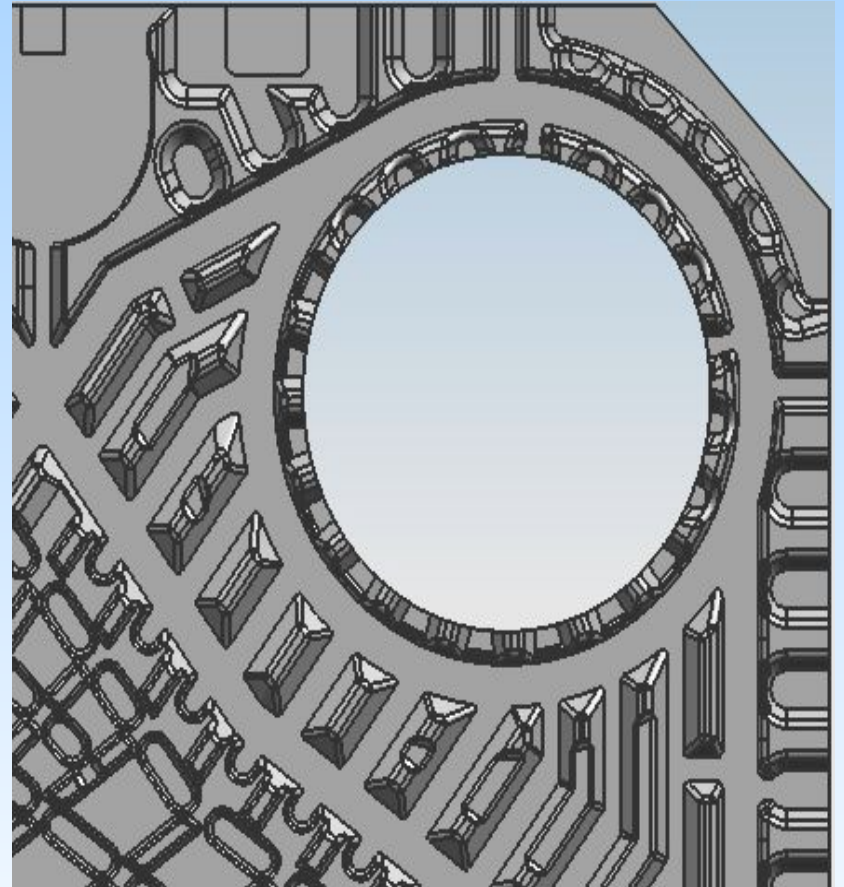

承压包结构,进出口导流减阻结构,
角孔扩大1.45倍,板片管路损失减少0.5米以上

板片进口示意图（黑色为进水部分）

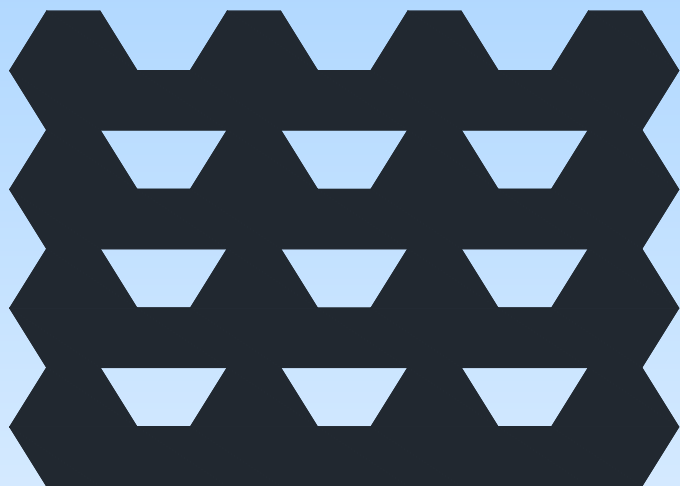

我厂板片

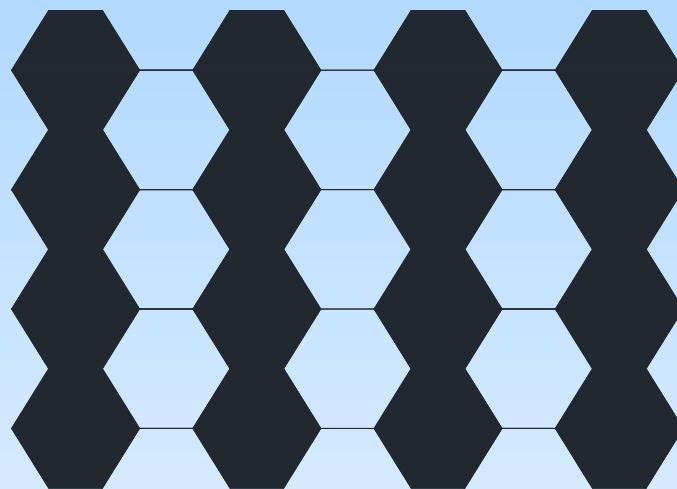

其它厂板片

二、换热机组结构详解-机械设备-1.6、板式换热器-板片组合

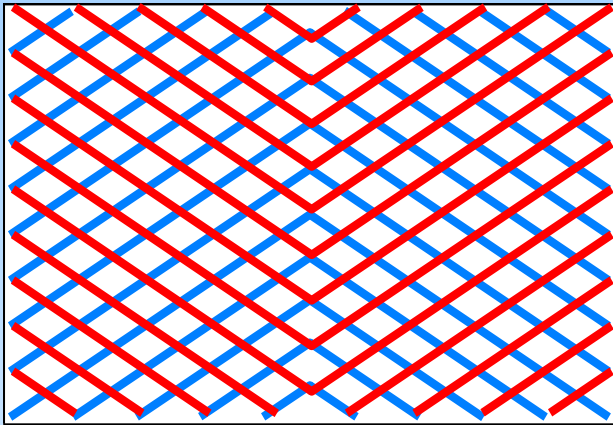

板片叠加组装俯视图



板片之间水流流动图



L + L = L 型通道水流示意
特点：K较小，阻力较小



H + L = M 型通道水流示意
特点：K中等，阻力中等

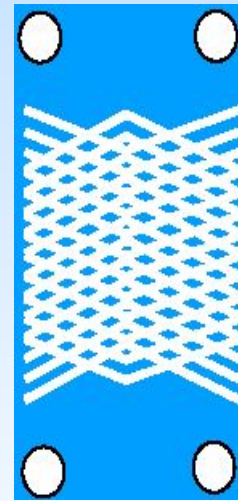

H + H = L 型通道水流示意
特点：K较大，阻力较大

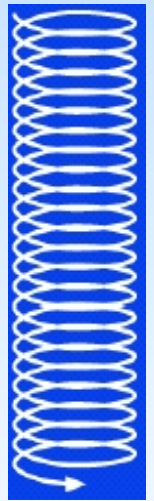



上海熊猫机械集团
SHANGHAI PANDA MACHINE GROUP
明天会更好

电泳工艺生产线



电泳生产线



处理前铸件



热水喷淋



脱脂处理

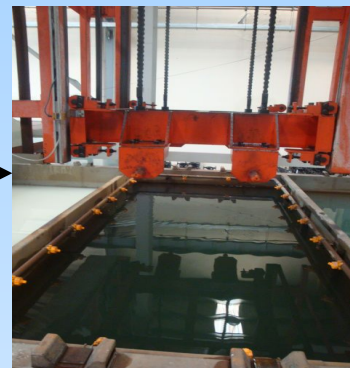

水洗处理

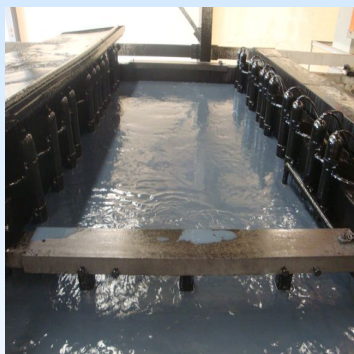

电泳处理

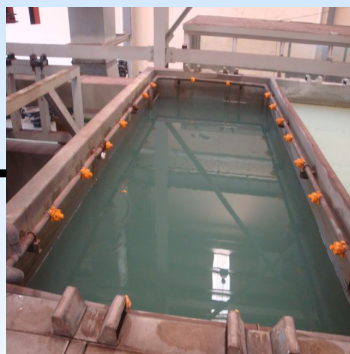

磷化处理



化学除锈



表调



上海熊猫机械集团
SHANGHAI PANDA MACHINE GROUP

明天会更好

电泳生产线

熊猫精密铸造（泵体）
表面电泳处理

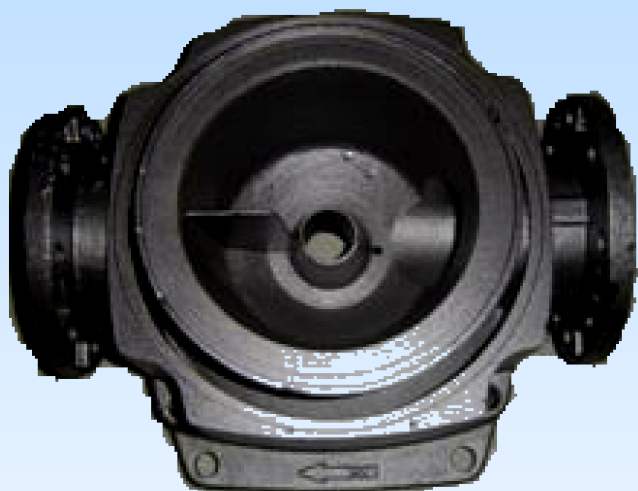

国标翻砂铸造（泵体）
表面喷塑或烤漆



百年企业

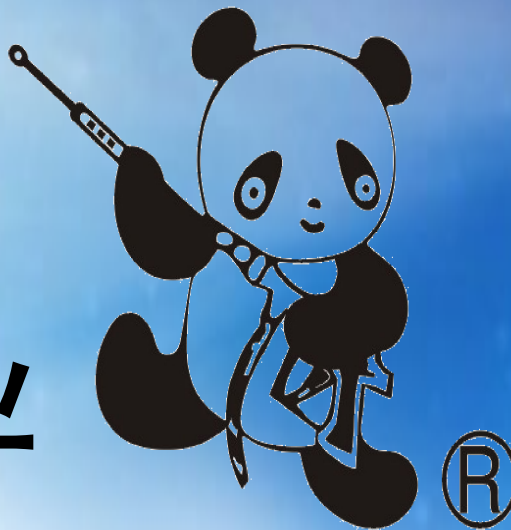

百年熊猫

上海熊猫机械集团
SHANGHAI PANDA MACHINE GROUP

明天会更好



上海熊猫预祝本次大会圆满成功!

